

ページ

正

P25
P31
P37

配線図 RB4~7の接続順が逆

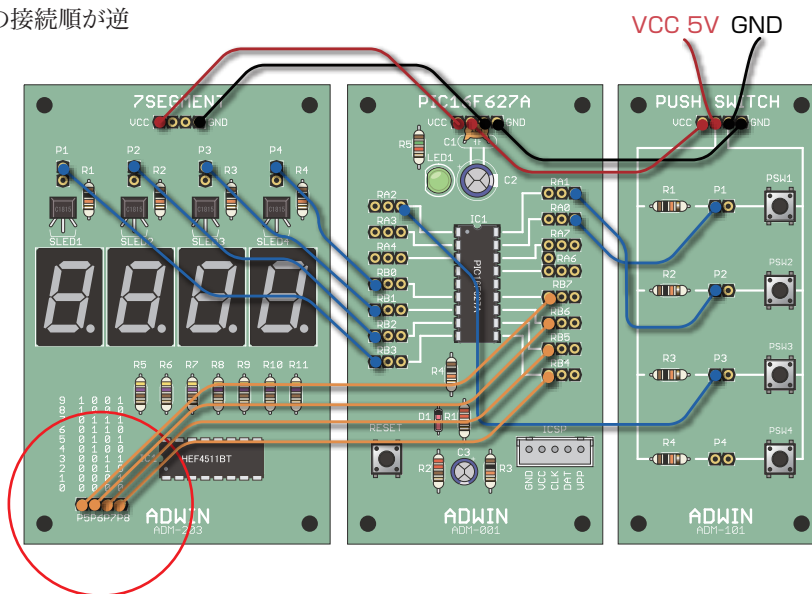

誤

正

P37

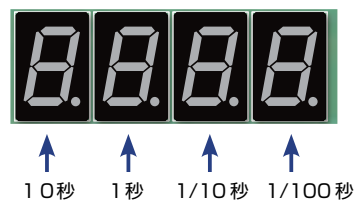

正

P42

配線図 RB4~7の接続順が逆

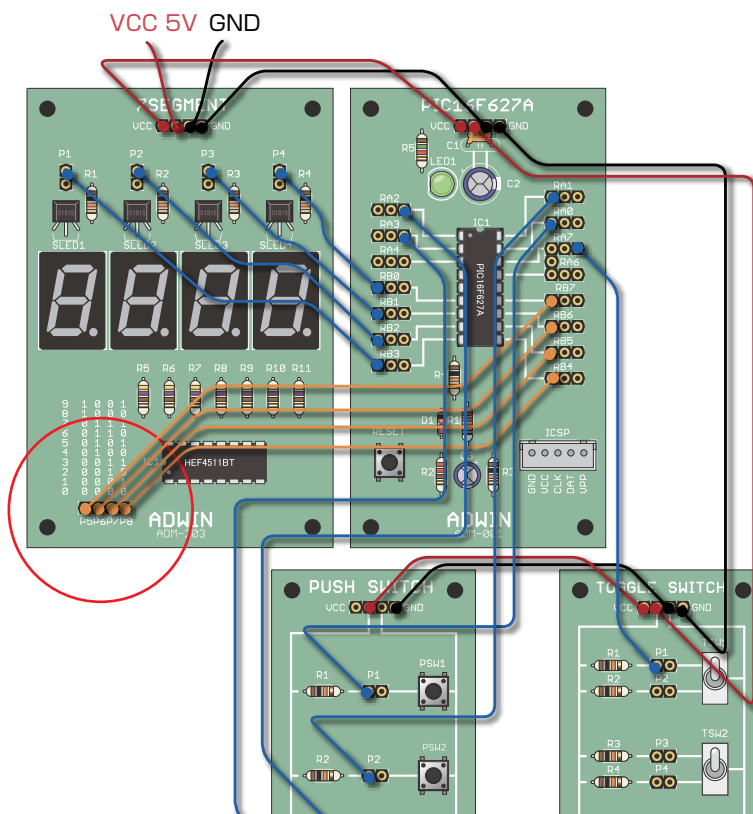

P52

LCDボードの「E, R/W, RS」の並び順が誤り
正しくは下図の通り「RS, R/W, E」の順 配線は RS⇔RA7, E⇔RA6

R/W端子をGNDに接続

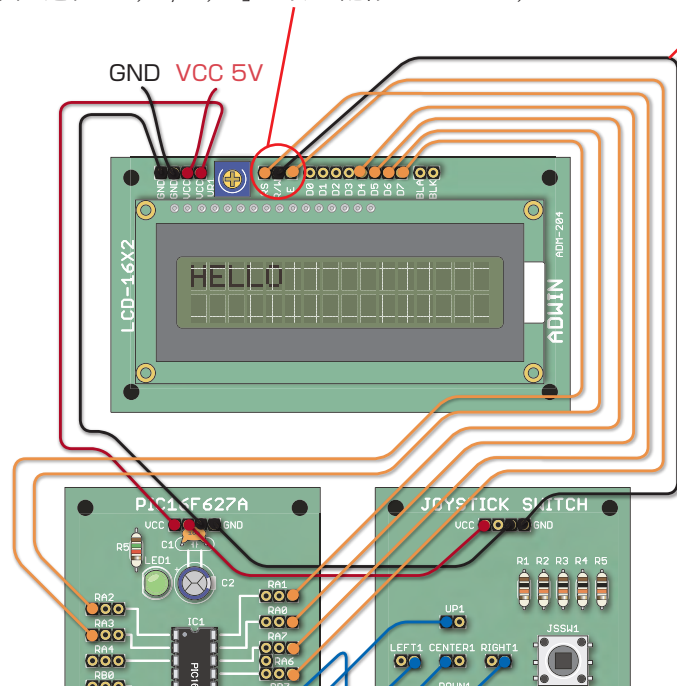

P59

LCDボードの「E, R/W, RS」の並び順が誤り
正しくは下図の通り「RS, R/W, E」の順 配線は RS⇔RA7, E⇔RA6

R/W端子をGNDに接続

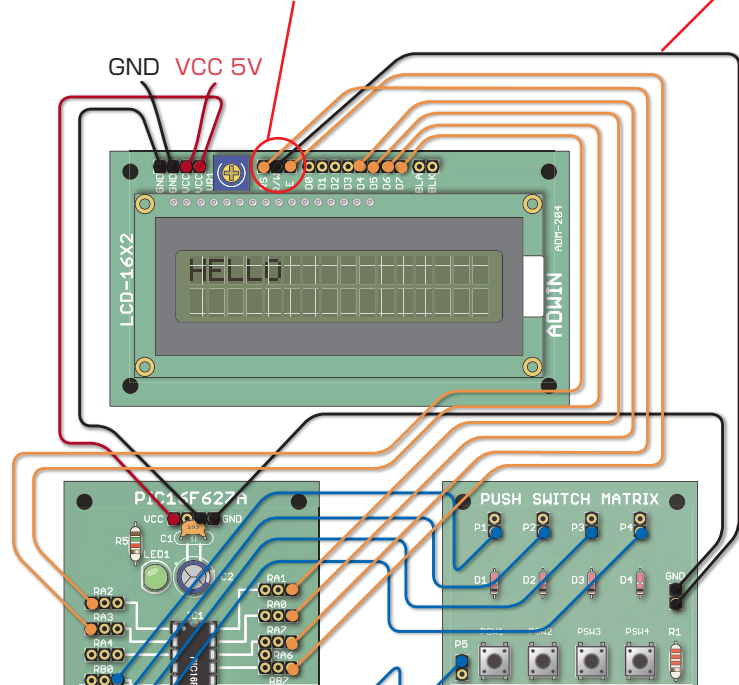

ページ

P60

フローチャート 「メイン関数」 に誤り

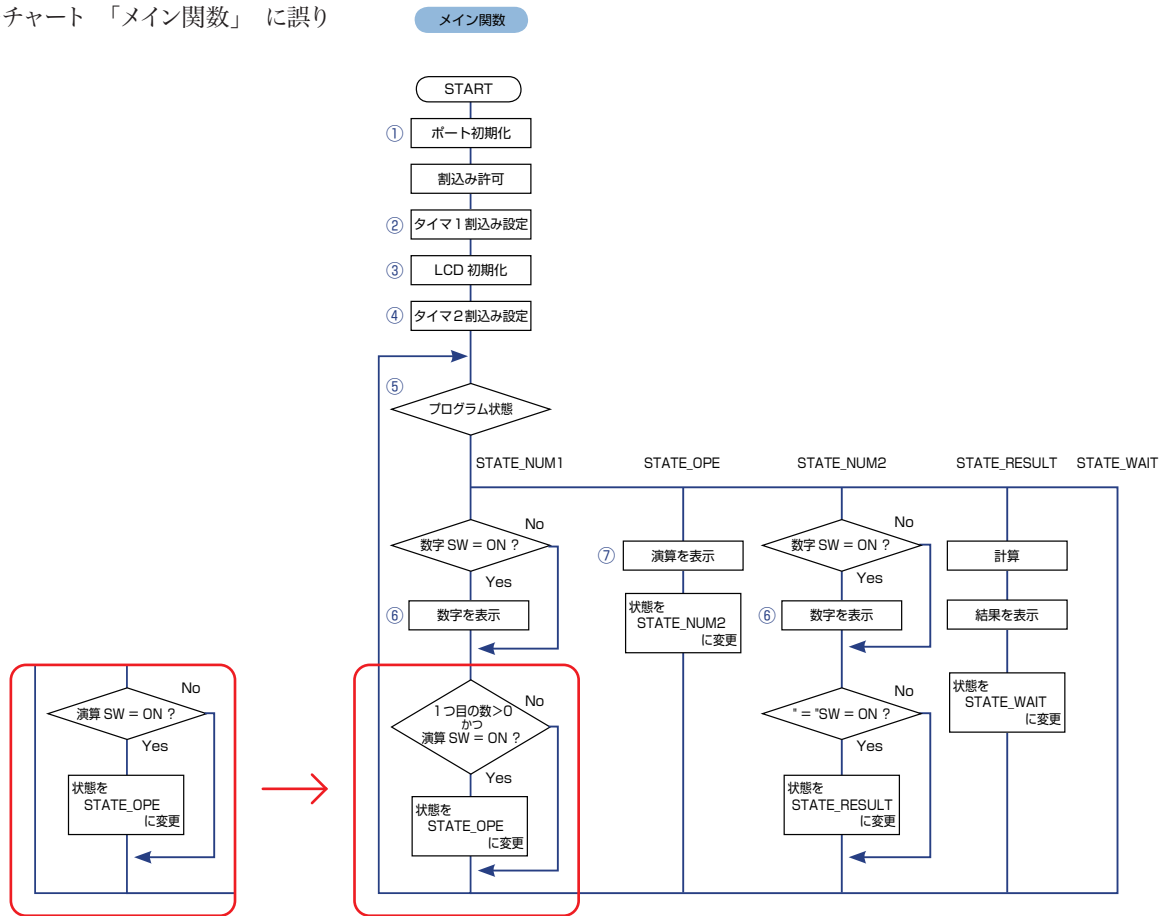

誤

正

P65

配線図 RB1と2の接続順が逆

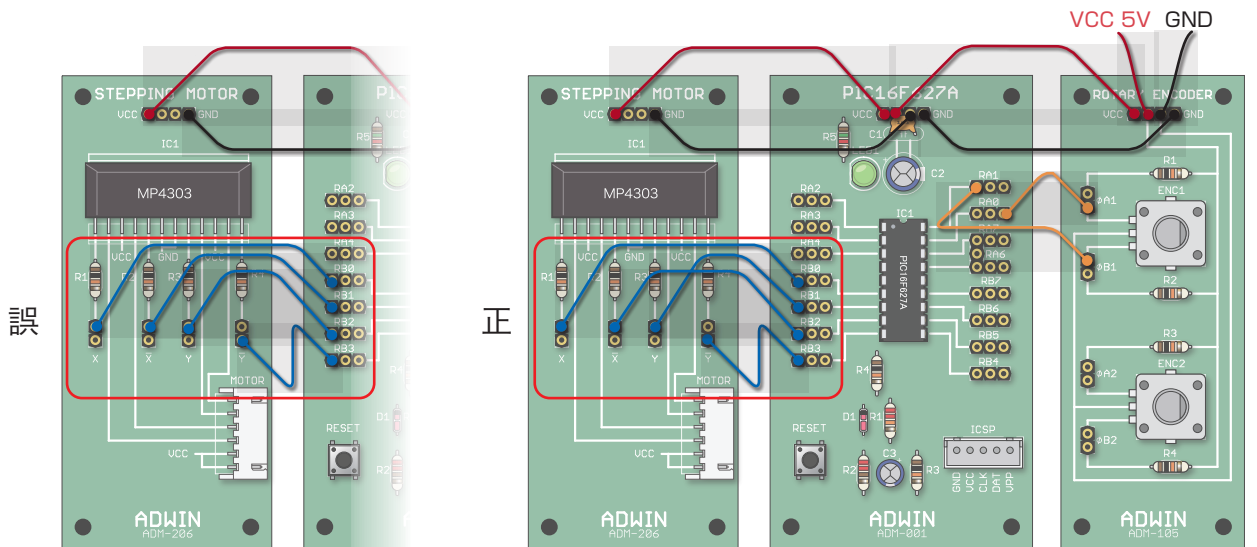

誤

正

P69

ソースコード 最下行

```
{ 0x80, 0x0c, 0x40, 0x60, 0x20, 0x03, 0x01, 0x09 };
```

```
{ 0x08, 0x0c, 0x04, 0x06, 0x02, 0x03, 0x01, 0x09 };
```